



Съд за прахообразни материали

Container for powder substances

Technical parameters

Обем/ Volume	<b>2000 l</b>
Габаритни размери/Overall dimensions:	
- диаметър/ Diametre	1720 mm
- височина/ Height	2900 mm
Инсталирана мощност/ Inst.Power	2.2 kW

Съд буферен  
Buffer container

Technical parameters

Обем/ Volume	<b>500 l</b>
Габаритни размери/Overall dimensions:	
- диаметър/ Diametre	1000 mm
- ширина/ Width	1080 mm
- височина/ Height	2420 mm
Инсталирана мощност/ Inst.Power	1.5 kW

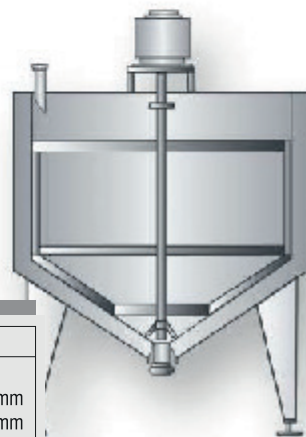

Смесител за масло  
Butter mixer

Technical parameters

Обем/ Volume	<b>2000 l</b>
Габаритни размери/Overall dimensions:	
- диаметър/ Diametre	1720 mm
- височина/ Height	2200 mm
Инсталирана мощност/ Inst.Power	2.2 kW



Машина за шоколадов кувертюр  
Machine for chocolate couverture

Technical parameters

Обем/ Volume	<b>2000 l</b>
Габаритни размери/ Overall dimensions:	
- диаметър/ Diametre	1640 mm
- ширина/ Width	2300 mm
- височина/ Height	2900 mm
Обща инстал. мощност/ Total Inst.Power	25 kW



Съд за хомогенизиране на смеси  
Turbomixer

Technical parameters

Обем/ Volume	<b>100 l</b>	<b>300 l</b>
Габаритни размери/Overall dimensions:		
- диаметър/ Diametre	500 mm	734 mm
- ширина/ Width	540 mm	780 mm
Обща инстал.мощност/ Total Inst.Power	3 kW	6.5/8 kW



**CHOCOLATE PRODUCT PRODUCTION LINE**  
(chocolate cakes, waffles, biscuits,  
coated nuts, figs etc.)



*Машини за обмазване на шоколадови изделия*  
*Machines for daubing chocolate products*



**Technical parameters**

Производителност/Capacity	<b>16 блага/16 pieces/min</b>
Обем на ваната/Capacity of the tub	129 l
Габаритни размери/Dimensions, mm	
- дължина/length	1220 mm
- ширина/width	1200 mm
- височина/height	1850 mm
Дължина на гитер лентата/Length of the gitter band	2600 mm
Ширина на гитер лентата/ Width of the gitter band	800 mm
Инст. мощност/Installed power	4,5 kW

*Машина за тункване на шоколадови изделия*  
*Coating machine*

**Technical parameters**

Производителност/Capacity	<b>24 блага/24 pieces/min</b>
Обем на ваната/Capacity of the tub	129 l
Габаритни размери/Dimensions, mm	
- дължина/length	2400 mm
- ширина/width	1200 mm
- височина/height	1850 mm
Дължина на гитер лентата/Length of the gitter band	3650 mm
Ширина на гитер лентата/ Width of the gitter band	800 mm
Инст. мощност/Installed power	3,5 kW



*Машина за печене на вафлени кори*  
*Wafer sheets baking machine*

**Technical parameters**

Изпичащи клещи/ Baking tongs	<b>40 бр./pcs</b>
Производителност/Capacity	850 бр./ч
Габаритни размери/Dimensions mm	
- дължина/length	8700 mm
- широчина/width	1700 mm
- височина/height	2000 mm
Обща инст. мощност/Total inst. power	132 kW

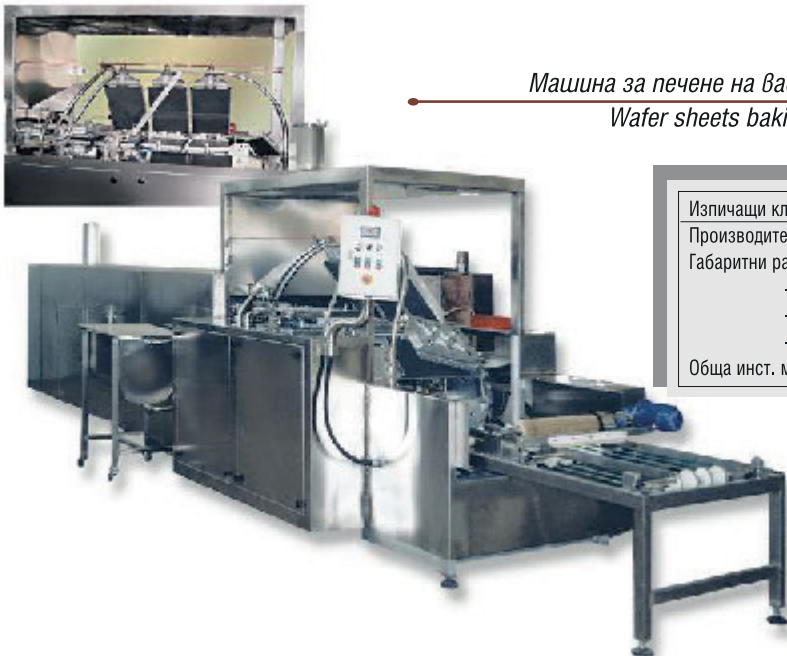

Машина за рязане на вафли - пневматична  
Waffle cutting machine - pneumatic

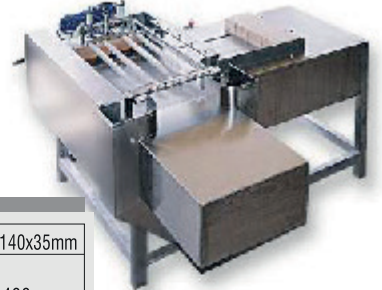
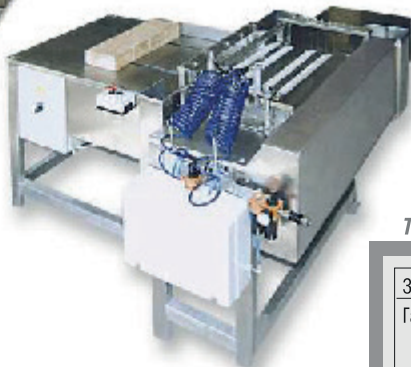

**Technical parameters**

За вафли с размер/For waffles size	115x35mm, 140x35mm
Габаритни размери/Dimensions, mm	
- дължина/length	1400 mm
- ширина/width	1950 mm
- височина/height	1170 mm
Инст. мощност/Installed power	0,1 kW

Лентов охладителен тунел  
Belt cooling tunnel



**Technical parameters**

Условна дължина/Conditional length	10 m; 20 m
Габаритни размери/Overall dimensions	
- ширина/width	1650 mm
- височина/height	1300 mm
Инст. мощност/Inst. power	8 kW; 16 kW



Транспортър шнеков за сухи смеси  
Worm transporter for dry mixtures

Допълнителни съоръжения/ Additional equipment:

- Мелница за ядки/ Nut grinder;
- Мелница за вафлени кори/ Wafer grinder.